

MEZCLADOR Y DISTRIBUIDOR DE RACIONES  
**MIXER HORIZONTAL**  
**H-10/1 MR ó H-10/BAL MR**



**MONTECOR**  
Tecnología simple, segura y eficiente.

MEZCLADOR Y DISTRIBUIDOR DE RACIONES  
**MIXER HORIZONTAL  
 H-10/1 MR ó H-10/BAL MR**

Industrias Montecor presenta su nuevo mixer horizontal que, sumándose a sus ya confiables y reconocidos mixers verticales y rotoenfardadoras, conforman un excelente equipo destinado exclusivamente a la alimentación animal de manera eficiente y rentable.

Ágil en su maniobra y simple de operar le permite racionar la hacienda a voluntad.

Sólo una buena mezcla integral con ingredientes de excelente calidad pueden garantizar un alimento apetecible para el ganado asegurando una ración fresca, homogénea y nutritiva.

Estas características aseguran a los animales un mayor bienestar y mayor productividad, en menor tiempo y con el consecuente beneficio económico.

Para producir más carne y más leche, para obtener el mejor rendimiento de faena y mayor tenor graso, Montecor le brinda todas las posibilidades poniendo a su alcance la última versión tecnológica a nivel mundial.



**Plataforma**  
 Frontalmente el equipo muestra una plataforma amplia, que permite al operador llegar a la parte superior de la tolva para visualizar estados generales de TMR.



**Accionamiento**  
 Conformado con un reductor epicicloidal con caja incorporada como componente principal que acciona el Mixer. Es la adopción de una buena Tecnología Mecánica con la cual tenemos buenas ventajas operativas.



**Limitador de torque**  
 Sistema de limitador de torque. Dispositivo que otorga un funcionamiento seguro y confiable. Mayor vida útil de los mecanismos. (**Sistema Patentado**)



**Rodamientos sinfines**  
 Principio de montaje de los sinfines sobre rodamiento del UEL (anillo de fijación excéntrico), mejorando la fijación de los mismos.

**Desatoramiento**  
 La caja presenta un segundo eje de entrada perfil 13/8Z6. El mismo se utiliza para casos particulares de atoramiento del sinfín inferior.



**Descarga**  
 La descarga se realiza a través de una batea lateral de doble sinfín accionada hidráulicamente permitiendo una alimentación constante y uniforme.

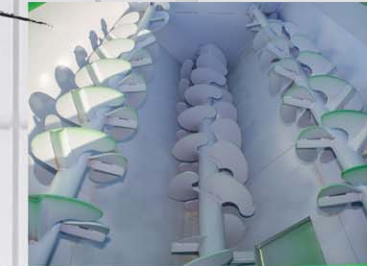

**Sinfines**  
 Nuestros mixer horizontales MR están provistos de sinfines a paletas especialmente diseñados para mezclar de forma eficiente en un tiempo mínimo a muy bajo costo. **Paletas patentadas.**



**Cinemática (sinfines superiores)**  
 Los sinfines superiores son tracciones mediante engranajes a cadenas de una manera simple y segura.



**Sistema de Balancín**  
 Mejora el andar copiando las irregularidades del terreno.



**Balanza (opcional)**  
 Como un accesorio opcional contamos con una balanza electrónica que nos permite a través de distintas variedades de fórmulas realizar un óptimo aprovechamiento de los alimentos.

Máxima respuesta y productividad.

MEZCLADOR Y DISTRIBUIDOR DE RACIONES  
**MIXER HORIZONTAL**  
**H-10/1 MR ó H-10/BAL MR**



» **Medidas generales. DIMENSIONES (mm)**

H-10/BALANCÍN MR				H-10/1 MR - 1 EJE			
<b>A</b>	2250	<b>F</b>	1240	<b>A</b>	2250	<b>F</b>	1230
<b>B</b>	830	<b>G</b>	1110	<b>B</b>	640	<b>G</b>	6100
<b>C</b>	1740	<b>H</b>	4100	<b>C</b>	1900	<b>H</b>	4100
<b>D</b>	2580	<b>I</b>	6100	<b>D</b>	2550	<b>I</b>	-
<b>E</b>	650	Peso (Kg)	3120	<b>E</b>	620	Peso (Kg)	3070

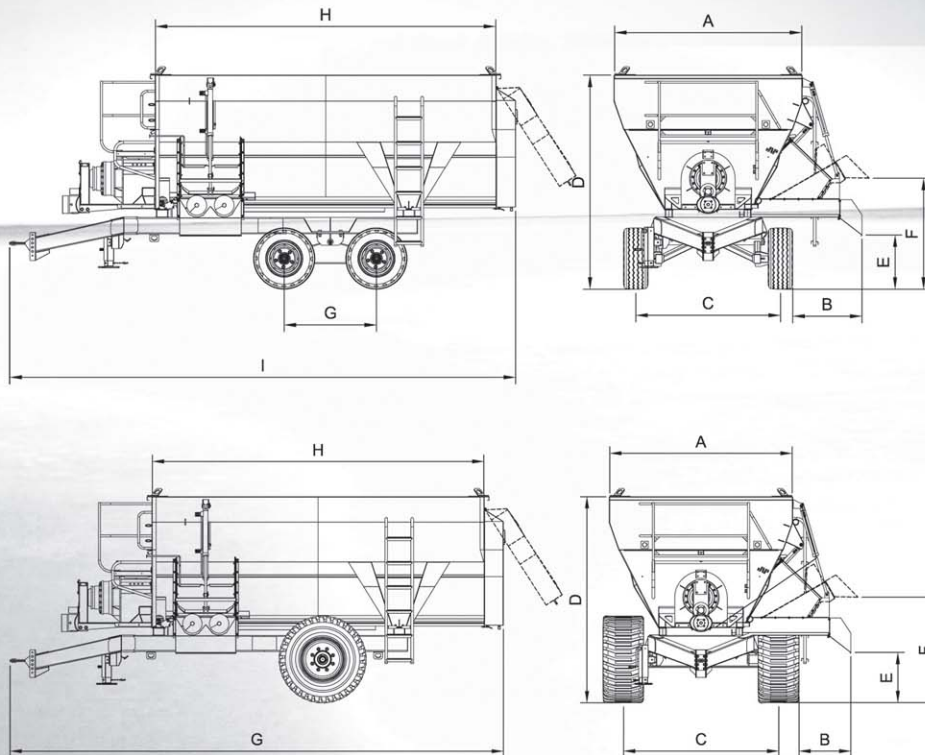

» **Especificaciones técnicas**

Capacidad	10 m <sup>3</sup> (volumen caja mezcladora)
Carga admisible	4500 kg
Eje de ruedas	1 solo eje con 2 ruedas. Sistema balancín (ALTERNATIVA)
Rodado	500 / 45 - 22,5 - Alta flotación (EJE FIJO). 11L x 16 (BALANCÍN)
Llantas	20" x 22,5" (centro 8 agujeros tipo MB)
Accionamiento	Mediante reductor epicicloidal con caja incorporada. Toma de fuerza tractor - 540 RPM.
Potencia mínima requerida	80 HP (Dato estimativo)
Sistema de mezclado	A través de tres sinfines a paletas
Construcción tolva	Piso de chapa reforzada.
Tiempo de mezclado	4 - 5 minutos (aprox.)
Sistema de comando	Doble circuito hidráulico: 1- A través de la válvula selector se acciona la puerta de descarga o el pliegue de batea. 2- Acciona el motor orbital que tracciona la batea.
Sistema de descarga	Batea con dos sinfines accionados mediante motor hidráulico orbital
Sistema de seguridad	Perno fusible barra de mando.
Tiempo de descarga	Regulable. Mínimo 2 - 3 minutos.
Accesorios opcionales	<ul style="list-style-type: none"> <li>• Placas imantadas transportador lateral</li> <li>• Balanza electrónica</li> <li>• Cobertor de lona</li> </ul>

**INDUSTRIAS MONTECOR S.R.L.**

Ruta Prov. N° 6 Km. 201.5 (2589) Monte Buey / Córdoba / Argentina

Tel.Fax +54 (03467) 470386 / 470245 / 472116 / 472376

e-mail: info@industriasmontecor.com.ar - montecor@nodosud.com.ar - [www.industriasmontecor.com.ar](http://www.industriasmontecor.com.ar)